

Hochfeste Anschlagpunkte

Produktübersicht

BÖLLHOFF

Hochfeste Anschlagpunkte – Sicheres Heben und Transportieren von Lasten



Beim Transport von Lasten werden hohe Anforderungen an die Sicherheit gestellt. Hochfeste Anschlagpunkte bieten dabei deutliche Vorteile gegenüber konventionellen Anschlagmitteln hinsichtlich Sicherheit und der maximal zulässigen Traglasten. Zudem sind unsere Anschlagpunkte auch nach der Montage einfach und schnell ausrichtbar, so dass ein optimaler Kraftangriff erreicht wird.

Mit Fokus auf Ihre Sicherheit



Bei dem Heben und Transportieren schwerer Lasten wirken auf die Anschlagpunkte hohe Belastungen. Hierbei muss ein Höchstmaß an Sicherheit gewährleistet sein, um Sach- und Personenschäden zu vermeiden. Daher garantieren die hochfesten Anschlagpunkte aus unserem Hause eine 4-fache Sicherheit in alle Belastungsrichtungen und erfüllen neben der CE-Zertifizierung die hohen Ansprüche der DGUV Vorschriften (Richtlinien der Berufsgenossenschaften).

Diese herausragenden Eigenschaften werden durch das Aufprägen des H-Stempels auf den Anschlagpunkten kenntlich gemacht. Die Produkte bilden damit den neuesten Stand der Technik ab und sind für das sichere Heben nach der Maschinenrichtlinie 2006/42/EG geeignet. Im Rahmen unserer Qualitätsansprüche wird jeder unserer Anschlagpunkte zu 100% auf Risschädigungen geprüft und nur bei bestandener Prüfung freigegeben.



Unsere Lösungen für Ihre Anforderungen

Unser Produktportfolio ermöglicht eine optimale Auslegung des Anschlagssystems auf Ihren individuellen Anwendungsfall. Erfolgreiche Beispiele finden sich in unterschiedlichen Branchen wieder. Dabei haben Transport und Ladungssicherung eine tragende Rolle. Es finden sich aber auch spezialisierte Anwendungen, wie das präzise Ausrichten von Werkzeugen im Formenbau oder Funktionen zur Bewegungsunterstützung bei Montagearbeiten, im Markt wieder.



Unterscheidung zu konventionellen Lastaufnahmemitteln

Jedes unserer Produkte ist drehbar gelagert, so dass ein bequemes Ausrichten der Anschlagpunkte möglich ist und das Arbeiten beim Heben von schweren Lasten spürbar sicherer und leichter wird. Durch ausgewählte Materialien und Fertigungsverfahren erreichen die hochfesten Anschlagpunkte deutlich höhere Traglasten als die konventionellen Ringschrauben nach DIN 580. Die folgende Tabelle zeigt einen Direktvergleich der Lastaufnahmemittel:



Serie 807X			Last- richtung	DIN 580		
M 16	M 20	M 24		M 16	M 20	M 24
4.000 kg	6.000 kg	8.000 kg		700 kg	1.200 kg	1.800 kg
2.000 kg	3.220 kg	4.480 kg		500 kg	860 kg	1.290 kg
1.500 kg	2.300 kg	3.200 kg		350 kg	600 kg	900 kg



Der Einsatz hochfester Anschlagpunkte bietet Ihnen wesentliche Vorteile:

- 4-fache Sicherheit in alle Belastungsrichtungen
- Geeignet für hohe bis sehr hohe Traglasten
- Konstruiert, geprüft und zertifiziert nach GS OA 15-04 und EN 1677
- Besonders langlebig, da Auslegung für die Beanspruchung von 20.000 Lastwechseln
- Optimale Ausrichtung der Krafteinleitung
- Das gesamte Sortiment ab Lager verfügbar
- Geeignet für das sichere Heben gemäß Maschinenrichtlinie 2006/42/EG
- Magnaflux-Rissprüfung zu 100%
- Sonderanfertigungen auf Anfrage

CARTEC 800 – Wirbelbock



Güteklasse 8

Unter Last ausrichtbar

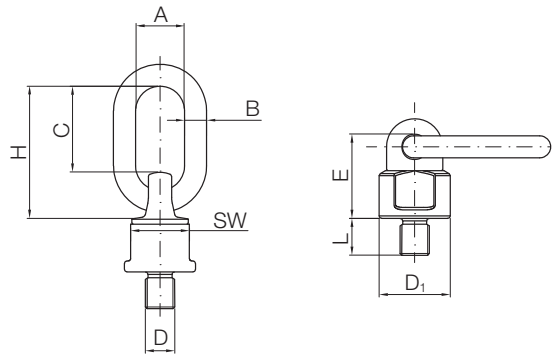

Art.-Nr.	Abmessung D x L mm	zul. Traglast t	A mm	B mm	C mm	E mm	H mm	D ₁ mm	SW mm
C8000030816	M 8 x 16	0,30	30	13	46	50	105	38	30
C8000030818	M 8 x 18	0,30	30	13	46	50	105	38	30
C8000031018	M 10 x 18	0,30	30	13	46	50	105	38	30
C8000051218	M 12 x 18	0,50	30	13	46	50	105	38	30
C8000051225	M 12 x 25	0,50	30	13	46	50	105	38	30
C8000101620	M 16 x 20	1,12	30	13	46	50	105	38	30
C8000101630	M 16 x 30	1,12	30	13	46	50	105	38	30
C8000102030	M 20 x 30	1,12	30	13	46	50	105	38	30
C8000202030	M 20 x 30	2,00	34	16	57	61	131	50	40
C8000302430	M 24 x 30	3,15	40	19	70	68	153	58	48
C8000503035	M 30 x 35	5,30	40	20	65	80	165	75	65
C8000503045	M 30 x 45	5,30	40	20	65	80	165	75	65
C8000803035	M 30 x 35	8,00	50	22	90	95	205	85	75
C8000803045	M 30 x 45	8,00	50	22	90	95	205	85	75
C8000803654	M 36 x 54	8,00	50	22	90	95	205	85	75
C8001004263	M 42 x 63	10,00	50	22	90	95	205	85	75
C8001504860	M 48 x 60	15,00	70	30	120	130	280	120	95
C8001505678	M 56 x 78	15,00	70	30	120	130	280	120	95
C8001506496	M 64 x 96	15,00	70	30	120	130	280	120	95
C80025072108	M 72 x 108	25,00	68	40	127	165	338	170	134
C80030080120	M 80 x 120	30,00	68	40	127	165	338	170	134
C80035090135	M 90 x 135	35,00	68	40	127	165	338	170	134

Der Wirbelbock ist flexibel und drehbar gelagert. Der Ring selbst kann in einem Winkel von 180° geschwenkt werden und der Kopf ist um 360° drehbar. Aufgrund der hohen Flexibilität kann nahezu jeder Lastfall abgedeckt werden. Daher finden die Wirbelböcke sowohl beim Heben von Lasten als auch beim Transport vielfach Anwendung.

Im unbelasteten Zustand hat der Wirbelbock nur eine geringe Bauteilhöhe, so dass dieser nach dem Transport nicht störend aufbaut.

W.L.L. – Working Load Limit (t)

1 Strang		2 Stränge					3 – 4 Stränge			Max. Drehmoment Nm
0°	90°	0°	0° – 45°	45° – 60°	90°	Asymm.	0° – 45°	45° – 60°	Asymm.	
0,6	0,3	1,2	0,42	0,3	0,6	0,3	0,63	0,45	0,3	16
0,6	0,3	1,2	0,42	0,3	0,6	0,3	0,63	0,45	0,3	16
0,6	0,3	1,2	0,42	0,3	0,6	0,3	0,63	0,45	0,3	16
1	0,5	2	0,75	0,5	1	0,5	1,1	0,75	0,5	28
1	0,5	2	0,75	0,5	1	0,5	1,1	0,75	0,5	28
2	1,12	4	1,5	1,12	2	1,12	2,36	1,6	1,12	70
2	1,12	4	1,5	1,12	2	1,12	2,36	1,6	1,12	70
2	1,12	4	1,5	1,12	2	1,12	2,36	1,6	1,12	135
4	2	8	2,8	2	4	2	4	3	2	135
6,3	3,15	12,5	4,25	3,15	6,3	3,15	6,3	4,75	3,15	230
10,6	5,3	21,2	7,1	5,3	10,6	5,3	11,2	8	5,3	465
10,6	5,3	21,2	7,1	5,3	10,6	5,3	11,2	8	5,3	465
12,5	8	25	11,2	8	16	8	16,8	12	8	465
12,5	8	25	11,2	8	16	8	16,8	12	8	465
12,5	8	25	11,2	8	16	8	16,8	12	8	814
15	10	30	14	10	20	10	21,2	15	10	1.304
25	15	50	21	15	30	15	31,5	22,5	15	1.981
25	15	50	21	15	30	15	31,5	22,5	15	3.000
25	15	50	21	15	30	15	31,5	22,5	15	4.738
35	25	70	35	25	50	25	52,5	37,5	25	6.913
35	30	70	42	30	60	30	63	45	30	9.625
35	35	70	49	35	70	35	73,5	52,5	35	14.000

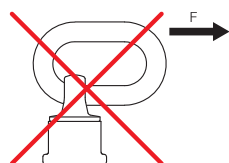

Verbote

Nicht für Dauerdrehbewegung unter Last geeignet!

CARTEC 800X – Wirbelbock



Güteklasse 10

Höhere Traglasten bei gleicher Baugröße

Unter Last ausrichtbar

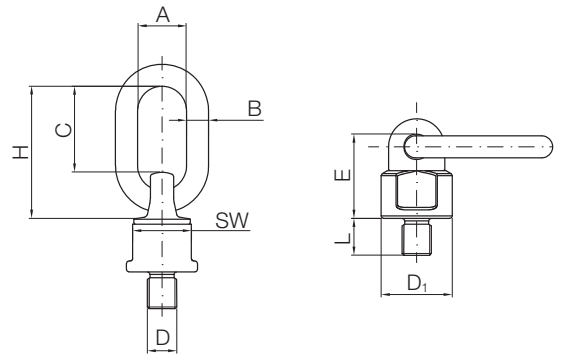

Art.-Nr.	Abmessung D x L mm	zul. Traglast t	A mm	B mm	C mm	E mm	H mm	D ₁ mm	SW mm
C800X0030816	M 8 x 16	0,3	30	13	46	50	105	38	30
C800X0030818	M 8 x 18	0,3	30	13	46	50	105	38	30
C800X0051018	M 10 x 18	0,5	30	13	46	50	105	38	30
C800X0071218	M 12 x 18	0,7	30	13	46	50	105	38	30
C800X0101420	M 14 x 20	1,0	30	13	46	50	105	38	30
C800X0141620	M 16 x 20	1,4	30	13	46	50	105	38	30
C800X0172030	M 20 x 30	1,7	30	13	46	50	105	38	30
C800X0172430	M 24 x 30	1,7	30	13	46	50	105	38	30
C800X0252030	M 20 x 30	2,5	34	16	57	61	131	50	40
C800X0402430	M 24 x 30	4,0	40	18	70	68	153	58	48
C800X0403035	M 30 x 35	4,0	40	18	70	68	153	58	48
C800X0673035	M 30 x 35	6,7	40	20	65	71	156	80	70
C800X0803045	M 30 x 45	8,0	50	23	90	86	200	90	80
C800X1003654	M 36 x 54	10,0	50	23	90	86	200	90	80
C800X1254263	M 42 x 63	12,5	50	23	90	86	200	90	80
C800X1254560	M 45 x 60	12,5	50	23	90	86	200	90	80
C800X1254872	M 48 x 72	12,5	50	23	90	86	200	90	80
C800X1604560	M 45 x 60	16,0	70	32	120	112	262	120	100
C800X1704860	M 48 x 60	17,0	70	32	120	112	262	120	100
C800X1805678	M 56 x 78	18,0	70	32	120	112	262	120	100
C800X2806496	M 64 x 96	28,0	90	45	122	165	333	170	134
C800X31572108	M 72 x 108	31,5	90	45	122	165	333	170	134
C800X35080120	M 80 x 120	35,0	90	45	122	165	333	170	134
C800X40090135	M 90 x 135	40	90	45	122	165	333	170	134

Der Wirbelbock in Güteklasse 10 bietet dieselben Vorteile und Eigenschaften wie das baugleiche Modell in der Güteklasse 8. Dabei bleiben die Abmessungen identisch. Die Tragfähigkeit hingegen erhöht sich aber um min. 25%.

Dies liegt an einer speziellen Materialauswahl und einem optimierten Verarbeitungsverfahren, wodurch die Bruchspannung auf 1.000 N/mm² erhöht wird.

Dadurch sind die dreh- und schwenkbaren Wirbelböcke der Güteklasse 10 besonders für hohe Traglasten bei geringen Platzverhältnissen geeignet.

W.L.L. – Working Load Limit (t)

1 Strang		2 Stränge					3 – 4 Stränge			Max. Drehmoment Nm
0°	90°	0°	0° – 45°	45° – 60°	90°	Asymm.	0° – 45°	45° – 60°	Asymm.	
0,6	0,3	1,2	0,42	0,3	0,6	0,3	0,63	0,45	0,3	16
0,6	0,3	1,2	0,42	0,3	0,6	0,3	0,63	0,45	0,3	16
1	0,5	2	0,7	0,5	1	0,5	1	0,75	0,5	16
1,4	0,7	2,8	1	0,7	1,4	0,7	1,4	1	0,7	28
2	1	4	1,4	1	2	1	2,1	1,5	1	46
2,8	1,4	5,6	2	1,4	2,8	1,4	3	2,1	1,4	70
3,4	1,7	6,8	2,4	1,7	3,4	1,7	3,6	2,5	1,7	135
3,4	1,7	6,8	2,4	1,7	3,4	1,7	3,6	2,5	1,7	230
5	2,5	10	3,5	2,5	5	2,5	5,3	3,7	2,5	135
8	4	16	5,6	4	8	4	8,5	6	4	230
8	4	16	5,6	4	8	4	8,5	6	4	465
12	6,7	24	9,5	6,7	13,4	6,7	14	10	6,7	465
12	8	24	11,2	8	16	8	16	12	8	465
15	10	30	14	10	20	10	21,2	15	10	814
15	12,5	30	17	12,5	25	12,5	25	18	12,5	1.304
15	12,5	30	17	12,5	25	12,5	25	18	12,5	1.670
15	12,5	30	17	12,5	25	12,5	25	18	12,5	1.981
25	16	50	21,2	15	32	15	31,5	22,4	15	1.670
25	17	50	23,5	17	34	17	35	25	17	1.981
25	18	50	25	18	36	18	37	26,5	18	3.000
32,5	28	65	39	28	56	28	58	42	28	4.738
40	31,5	80	44,1	31,5	63	31,5	66,2	47,2	31,5	6.913
40	35	80	49	35	70	35	74	52,5	35	9.625
50	40	100	56	40	80	40	84	60	40	14.000

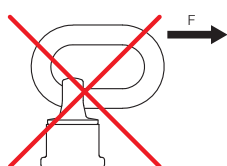

Verbote

Nicht für Dauerdrehbewegung unter Last geeignet!

CARTEC 806X – Lastbock



Güteklasse 10

Lastrichtung 90° bei
minimalem Platzbedarf

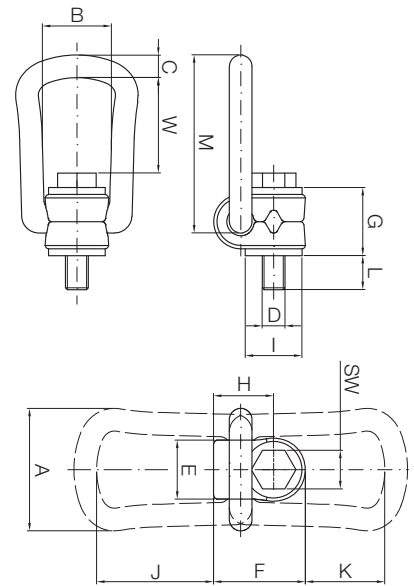

Art.-Nr.	Abmessung D x L mm	zul. Traglast t	A mm	B mm	C mm	E mm	F mm	G mm	H mm	I mm	M mm	W mm	J mm	K mm	SW mm
C806X08	M 8 x 15	0,3	57	34	10	24	41	30	26,5	25	78	43	51	35	13
C806X10	M 10 x 15	0,63	57	34	10	24	41	30	26,5	25	78	42	51	35	17
C806X12	M 12 x 23	1	66	38	13,5	30	50	36	33	32	85	40	52	28	19
C806X16	M 16 x 24	1,5	66	38	13,5	30	50	36	33	32	85	38	52	28	24
C806X20	M 20 x 31	2,5	87	55	16	48	68	44	42,5	45	111	54	71	36	30
C806X24	M 24 x 37	4	87	55	16	48	68	44	42,5	45	111	51	71	36	36
C806X27	M 27 x 37	4	109	66	22,5	54	91	63	58,5	60	145	64	86	47	41
C806X30	M 30 x 45	5	109	66	22,5	54	91	65	58,5	60	145	62	86	47	46
C806X36T07	M 36 x 50	7	109	66	22,5	54	91	55	58,5	60	145	60	86	43	55
C806X36	M 36 x 59	8	136	78	28	62	108	81	72,5	70	190	88	115	74	55
C806X42T10	M 42 x 75	10	136	78	28	62	108	75	72,5	70	190	86	115	70	65
C806X42	M 42 x 63	15	169	97	36	68	131	89	87,5	85	242	121	151	97	65
C806X48	M 48 x 71	20	169	97	36	68	131	89	87,5	95	242	117	151	93	75

Die Lastböcke eignen sich hervorragend dazu, Kräfte in einem Winkel von 0° bis 90° aufzunehmen. Die flexibel eingestellte Position bleibt durch eine Klemmfeder erhalten. Zur optimalen Lastaufnahme kann der Lastbock 360° um seine Längsachse gedreht werden.

Die vormontierte Schraube ist unverlierbar gesichert und erlaubt eine prozesssichere Montage.

W.L.L. – Working Load Limit (t)

1 Strang		2 Stränge					3 – 4 Stränge			Max. Drehmoment Nm
0°	90°	0°	0° – 45°	45° – 60°	90°	Asymm.	0° – 45°	45° – 60°	Asymm.	
0,3	0,3	0,6	0,42	0,3	0,6	0,3	0,63	0,45	0,3	30
0,63	0,63	1,26	0,88	0,63	1,26	0,63	1,32	0,95	0,63	60
1	1	2	1,4	1	2	1	2,1	1,5	1	100
1,5	1,5	3	2,1	1,5	3	1,5	3,15	2,25	1,5	150
2,5	2,5	5	3,5	2,5	5	2,5	5,25	3,75	2,5	250
4	4	8	5,6	4	8	4	8,4	6	4	400
4	4	8	5,6	4	8	4	8,4	6	4	400
5	5	10	7	5	10	5	10,5	7,5	5	500
7	7	14	9,8	7	14	7	14,7	10,4	7	700
8	8	16	11,2	8	16	8	16,8	12	8	800
10	10	20	14	10	20	10	21	15	10	925
15	15	30	21	15	30	15	31,5	22,5	15	1.500
20	20	40	28	20	40	20	42	30	20	2.000

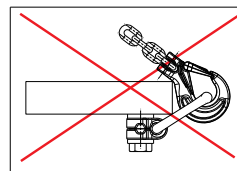
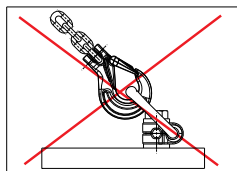
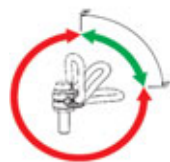

Verbote

Achtung: Anschlagpunkt nicht für das Drehen unter Last geeignet!

CARTEC 807X – Drehbare Ringschraube



Güteklasse 10

Ausrichtbar für jede Lastrichtung

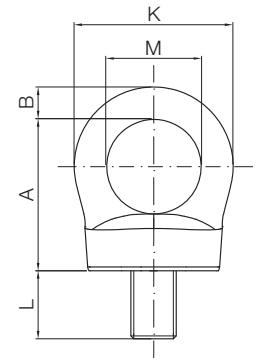
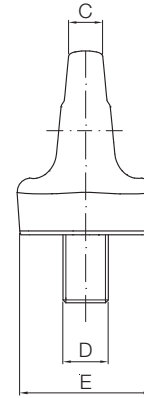

Art.-Nr.	Abmessung D x L mm	zul. Traglast t	A mm	B mm	C mm	M mm	E mm	K mm
C807X08	M 8 x 12	0,3	44,5	8	10	29	32	45
C807X10	M 10 x 16	0,4	44,5	8	10	29	32	45
C807X12	M 12 x 18	0,8	53,5	11	11	34	44	56
C807X16	M 16 x 24	1,5	56,5	13	14,5	39	56	65
C807X20	M 20 x 30	2,3	67	14	17	42	58	70
C807X24	M 24 x 36	3,2	80	18	19	52	73	88
C807X30	M 30 x 43	4,5	101	22	27	62	80	106
C807X36	M 36 x 54	7,0	125	37	38	80	95	154
C807X42	M 42 x 64	9,0	148	40	41	90	105	170
C807X48	M 48 x 72	12,0	165	45	47	95	120	185

Alle Artikel OHNE Schlüssel. Schlüssel-Garnitur 807 auf Anfrage erhältlich.

Die drehbare Ringschraube bietet trotz der kompakten Bauweise sehr hohe Traglasten, die ringsum den Lastring angeschlagen werden können.

Zur besseren Handhabung kann die Ringschraube auch nach der Montage in einem Arbeitsbereich von 360° ausgerichtet werden, so dass der Kraftfluss optimal in das Lastaufnahmemittel eingeleitet wird.

Die in den Lastring integrierte Schraube ist unverlierbar gesichert und ermöglicht somit eine schnelle und einfache Montage.

W.L.L. – Working Load Limit (t)

1 Strang		2 Stränge					3 – 4 Stränge			Max. Drehmoment Nm
0°	90°	0°	0° – 45°	45° – 60°	90°	Asymm.	0° – 45°	45° – 60°	Asymm.	
1	0,3	2	0,42	0,3	0,6	0,3	0,63	0,45	0,3	8
1	0,4	2	0,56	0,4	0,8	0,4	0,84	0,6	0,4	16
2	0,75	4	1	0,75	1,5	0,75	1,6	1,12	0,75	28
4	1,5	8	2	1,5	3	1,5	3,15	2,25	1,5	70
6	2,3	12	3,22	2,3	4,6	2,3	4,83	3,45	2,3	135
8	3,2	16	4,48	3,2	6,4	3,2	6,7	4,8	3,2	230
12	4,5	24	6,3	4,5	9	4,5	9,4	6,7	4,5	465
16	7	32	9,8	7	14	7	14,7	10,5	7	814
24	9	45	12,6	9	18	9	18,9	13,5	9	1.304
32	12	64	16,8	12	24	12	25,2	18	12	1.981

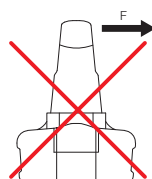

Verbote

Achtung: Anschlagpunkt nicht für das Drehen unter Last geeignet!

CARTEC 810FX – Drehbare Ringmutter



Güteklasse 10

Mit integrierter Selbstsicherung

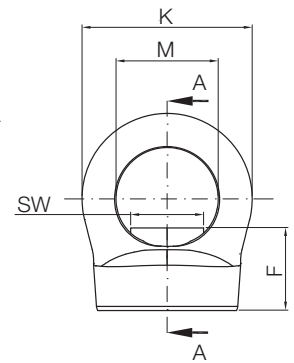
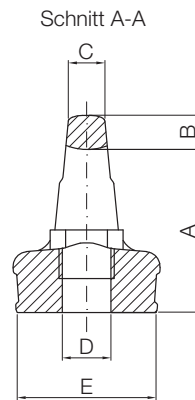

Art.-Nr.	Abmessung D mm	zul. Traglast t	A mm	B mm	C mm	M mm	E mm	F mm	K mm	SW mm
C810FX08	M 8	0,30	44,5	8	10	29	32	21,5	45	13
C810FX10	M 10	0,40	44,5	8	10	29	32	21,5	45	14
C810FX12	M 12	0,75	53,5	11	11	34	44	26,5	56	16
C810FX16	M 16	1,50	59,5	13	14,5	39	56	30,5	65	21
C810FX20	M 20	2,30	67	14	17	42	58	33	70	26
C810FX24	M 24	3,20	80	18	19	52	73	40	88	30
C810FX30	M 30	4,50	101	22	27	62	80	51	106	36

Das Muttergewinde ist drehbar gelagert, damit der Anschlagpunkt optimal zum Lastaufnahmemittel positioniert werden kann.

Bei der Verbindung der Ringmuttern ist darauf zu achten, dass Schrauben und Gewindebolzen mit einer Festigkeitsklasse von mindestens 10.9 zu verwenden sind.

Dadurch werden hohe Traglasten gewährleistet und die Sicherheit beim Heben von Lasten wird maßgeblich erhöht.

W.L.L. – Working Load Limit (t)

1 Strang		2 Stränge					3 – 4 Stränge			Max. Drehmoment Nm
0°	90°	0°	0° – 45°	45° – 60°	90°	Asymm.	0° – 45°	45° – 60°	Asymm.	
1	0,3	2	0,42	0,3	0,6	0,3	0,63	0,45	0,3	8
1	0,4	2	0,56	0,4	0,8	0,4	0,84	0,6	0,4	16
2	0,75	4	1	0,75	1,5	0,75	1,6	1,12	0,75	28
4	1,5	8	2	1,5	3	1,5	3,15	2,25	1,5	70
6	2,3	12	3,22	2,3	4,6	2,3	4,83	3,45	2,3	135
8	3,2	16	4,48	3,2	6,4	3,2	6,7	4,8	3,2	230
12	4,5	24	6,3	4,5	9	4,5	9,4	6,7	4,5	465

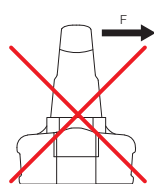

Verbote

Achtung: Anschlagpunkt nicht für das Drehen unter Last geeignet!

Allgemeine Information

Nur Gewindebolzen mit mindestens Festigkeitsklasse 10.9 verwenden.

CARTEC 835X – Verankerungsbügel



Befestigung durch Schraube

Grantierter Halt ohne Schweißen

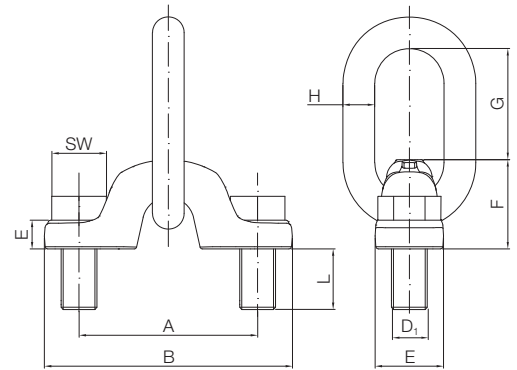

Art.-Nr.	Abmessung D x L mm	zul. Traglast t	A mm	B mm	C mm	D ₁ mm	E mm	F mm	G mm	SW mm
C835X04	M 20 x 35	4,00	100	138	39	21,5	15	52	61	30
C835X067	M 24 x 41	6,70	120	165,5	48	25,5	19	63	87	36
C835X10	M 30 x 45	10,00	160	216	62	31,5	25	78	106	46
C835X16	M 36 x 61	16,00	175	250	69	37	29	90	112	27*
C835X20	M 42 x 67	20	200	290	90	43,5	43	116	140	32*
C835X25	M 45 x 67	25	200	290	90	48	43	116	140	36*
C835X30	M 48 x 77	30	200	290	90	51	43	116	140	36*

* Inbusschlüssel

Der Verankerungsbügel wird über zwei Schrauben an das Bauteil fixiert. Diese Bauweise ist besonders geeignet, wenn hohe Lasten mit Anschlagpunkten übertragen werden sollen.

Der Lastring kann Lasten in einem Winkel von 120° sicher übertragen. Ebenso ist eine Lastaufnahme quer zur Achsrichtung möglich.

W.L.L. – Working Load Limit (t)

1 Strang		2 Stränge					3 – 4 Stränge			Max. Drehmoment Nm
0°	90°	0°	0° – 45°	45° – 60°	90°	Asymm.	0° – 45°	45° – 60°	Asymm.	
4	4	8	5,6	4	8	4	8,4	6	4	250
6,7	6,7	13,4	9,5	6,7	13,4	6,7	14	10	6,7	400
10	10	20	14	10	20	10	21	15	10	500
16	16	32	22,4	16	32	16	33,6	24	16	800
20	20	40	28	20	40	20	42	30	20	1.304
25	25	50	35	25	50	25	52,5	37,5	25	1.630
30	30	60	42	30	60	30	63	45	30	1.981



Verbote

Nicht zum Heben von Personen verwenden!

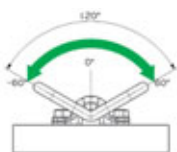

Allgemeine Information

Prüfen Sie die Eignung der Festigkeitsklasse der Mutterschraube zur Aufnahme des Bügels im Verhältnis zu der zu hebenden Last (das Material der Mutterschraube muss eine Zugfestigkeit aufweisen, die gleich oder größer ist als die von Stahl S235JR ST – Bezugsbestimmung EN 10025).

■ Prüfen Sie, ob die Auflagefläche der Mutterschraube hinsichtlich Ebenheit und Größe geeignet ist.

■ Die Tiefe der Gewindebohrung muss mindestens betragen:

- 1xd bei Stahl
- 1,25xd bei Gusseisen
- 2xd bei Aluminiumlegierungen
- 2,5xd bei Legierungen von Aluminium-Magnesium

■ Die Gewindebohrung muss rechtwinklig zur Auflagefläche verlaufen.

■ Zur Installation des Bügels genügt es, die Schraube mit einem Schlüssel festzuziehen. Wobei keine Verlängerungen verwendet werden dürfen, da sie die Schraube mit einem zu hohen Anziehmoment überlasten könnten (nicht die in der Tabelle angegebenen Anziehmomente überschreiten). Gehen Sie zum Ausbau in umgekehrter Reihenfolge vor.

■ Der Bügel muss immer zur Zugrichtung ausgerichtet bleiben.

■ Der Ring muss sich frei und ohne Hindernisse innerhalb des Bügels drehen.

■ Prüfen Sie nach längerem Gebrauch, ob die Schrauben noch fest sind.

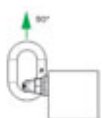

Böllhoff International mit Gesellschaften in:

Argentinien
Brasilien
China
Deutschland
Frankreich
Großbritannien
Indien
Italien
Japan
Kanada
Mexiko
Österreich
Polen
Rumänien
Russland
Schweiz
Slowakei
Spanien
Südkorea
Thailand
Tschechien
Türkei
Ungarn
USA

Außerhalb dieser 24 Länder betreut Böllhoff in enger Partnerschaft mit Vertretungen und Händlern den internationalen Kundenkreis in anderen wichtigen Industriemärkten.

Böllhoff Gruppe
Archimedesstraße 1–4 · 33649 Bielefeld · Deutschland
Tel. +49 521 4482-952 · Fax +49 521 4482-93952
www.boellhoff.com · dienstleister@boellhoff.com

